

Chameleon

Br. pr. 20000/20000-DK



- 1) Rokamat Chameleon (21CH4650; 21CHDK0360)
- 2) 2014/30/EU, 2006/42/EZ, 2012/19/EU, 2011/65/EU, 2001/95/EZ, EZ br. 1907/2006
- 3) EN 62841-1:2015/AC:2015, EN 62841-2-4:2014/AC:2015, EN ISO 12100:2010-11
- 4) Kammerer GmbH, An der B 10, 75196 Remchingen

Remchingen, 23. 7. 2021.

Beate Kammerer
Voditelj tehničke dokumentacije

DE	Deutsch	3
HR	hrvatski	8

ROKAMAT

Kammerer GmbH
An der B 10
75196 Remchingen
Deutschland



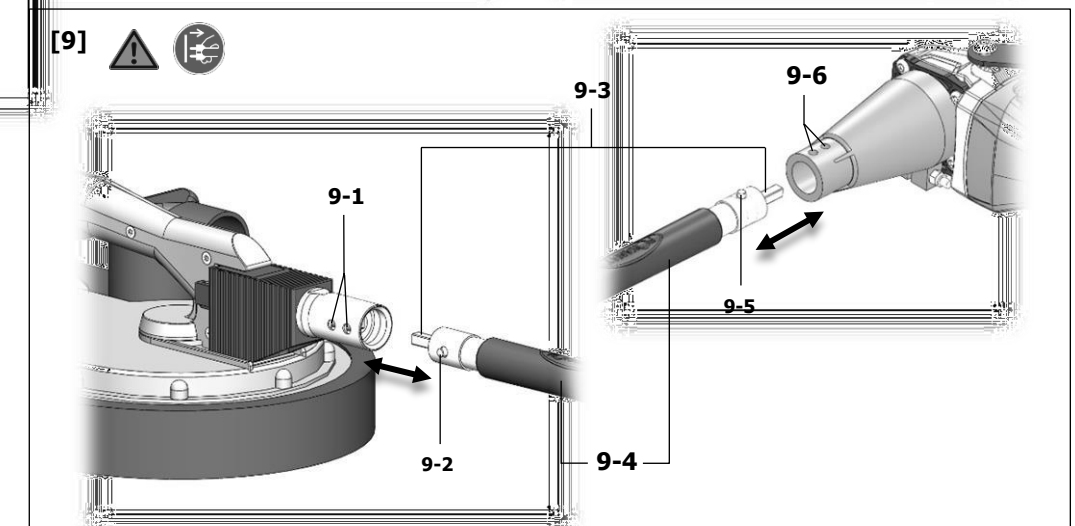
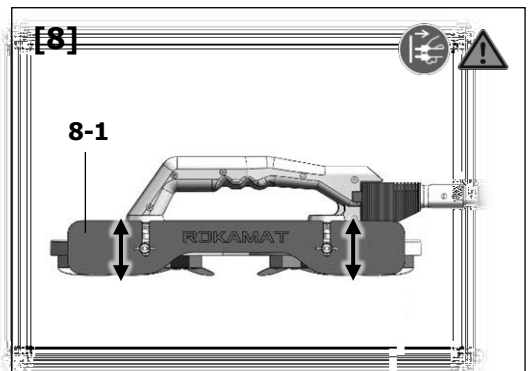
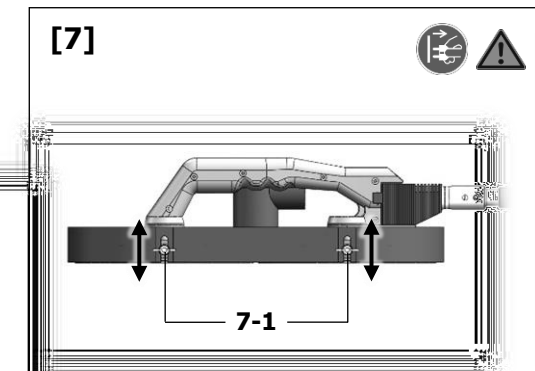
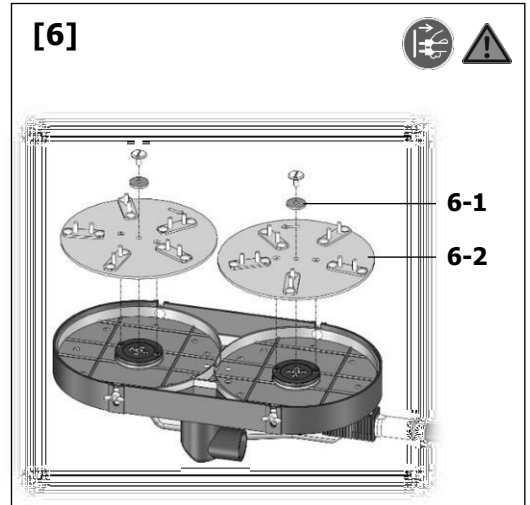
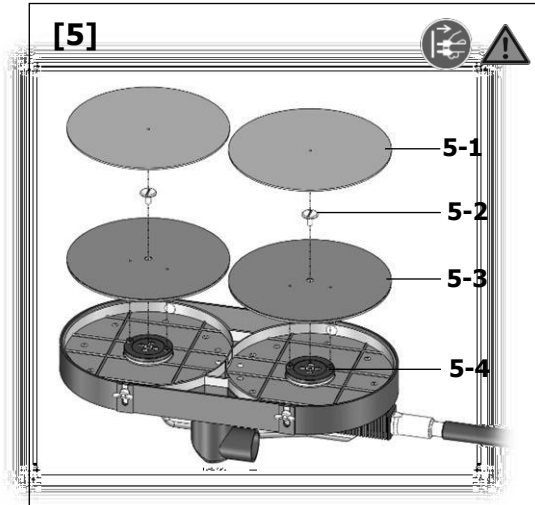
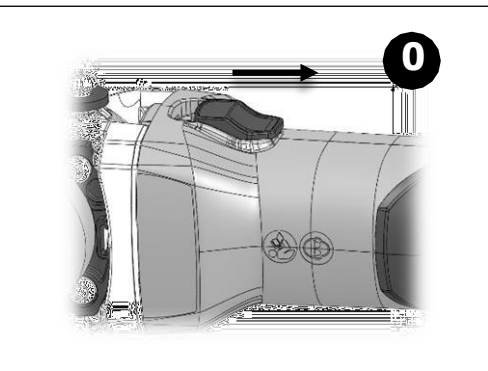
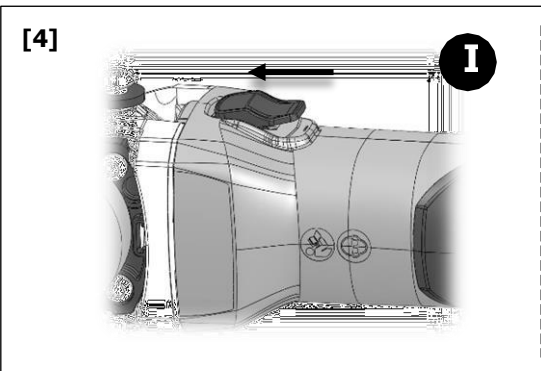
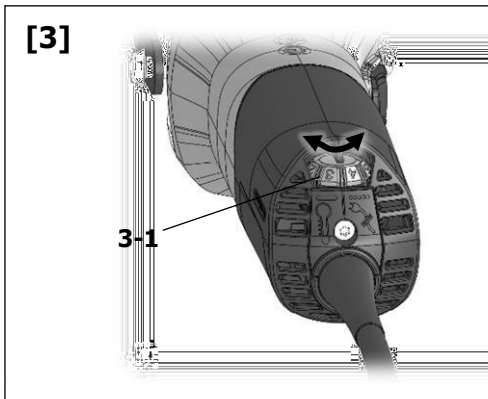
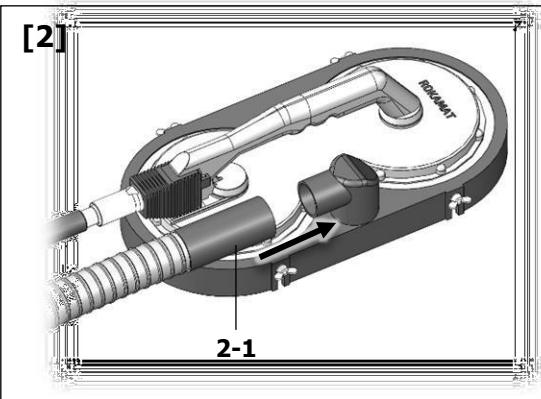
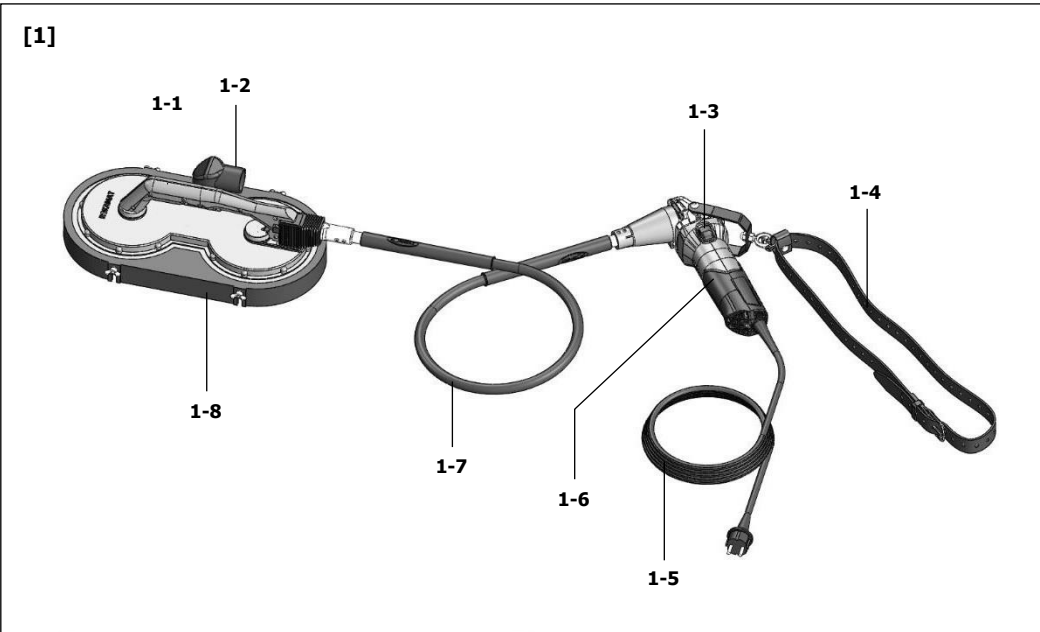

Prijevod uputa za uporabu

1. Simboli.....	8
2. Sigurnosne upute.....	8
3. Namjena.....	9
4. Tehničke specifikacije.....	9
5. Komponente uređaja.....	10
6. Puštanje u pogon.....	10
7. Upute za uporabu.....	10
8. Rad s električnim alatom.....	10
9. Održavanje i briga.....	10
10. Rezervni dijelovi i dodatna oprema.....	11
11. Zaštita okoliša.....	11
12. Izjava o sukladnosti.....	11
13. Rješavanje problema.....	11

1. Simboli



UPOZORENJE!

Ovaj znak ukazuje na moguću opasnu situaciju koja može dovesti do teških ili smrtonosnih ozljeda!



OPREZ!

Označava moguću opasnu situaciju. Nepoštivanje ovoga upozorenja može prouzrokovati lakše ozljede ili materijalnu štetu!



Opasnost od strujnog udara!



Pročitajte upute za uporabu i sigurnosne napomene! *)



Nosite zaštitne naočale! *)



Nosite zaštitu za uši!



Nosite masku za zaštitu od prašine!



Isključite iz napajanja!



Rad s dvije ruke *)



Nemojte odlagati kao kućni otpad! *)



Važan savjet/informacija



Sigurnosna klasa II *)



Izmjenična struja *)



Potvrđuje usklađenost električnog alata s direktivama Europske zajednice. *)

*) Ovi se simboli (također) nalaze na uređaju.

2. Sigurnosne upute

Za vašu sigurnost



UPOZORENJE!

Pročitajte sva sigurnosna upozorenja i upute. Nepoštivanje svih sigurnosnih upozorenja i uputa može dovesti do strujnog udara, požara i/ili ozbiljnih ozljeda.



Nemojte rabiti ovaj električni alat prije nego što temeljito pročitate i u potpunosti razumijete ovaj priručnik s uputama, kao i priložene „Opće sigurnosne upute“.

Sačuvajte sve sigurnosne upute i informacije za buduću uporabu. Predajte vaš električni alat zajedno s ovim dokumentima.

Također se pridržavajte odgovarajućih nacionalnih propisa o industrijskoj sigurnosti.

Posebne sigurnosne upute

Sigurnosna upozorenja uobičajena za radnje brušenja, pjeskarenja i poliranja:

- Ovaj električni alat dizajniran je za uporabu kao brusilica (s brusnim papirom) i sredstvo za poliranje. Pročitajte sva sigurnosna upozorenja, upute, ilustracije i specifikacije koje su isporučene s ovim električnim alatom. Nepoštivanje svih dolje navedenih uputa može dovesti do strujnog udara, požara i/ili ozbiljnih ozljeda.**
- Ovaj električni alat nije pogodan za grubo brušenje, brušenje žičanom četkom, poliranje i abrazivno rezanje. Radnje za koje električni alat nije dizajniran mogu izazvati opasnost i uzrokovati tjelesne ozljede.**
- Nemojte rabiti dodatnu opremu koja nije posebno dizajnirao i preporučio proizvođač alata. Činjenica da se određena dodatna oprema može pričvrstiti na vaš električni alat ne jamči siguran rad.**
- Nazivna brzina dodatne opreme mora biti barem jednaka maksimalnoj brzini koja je označena na električnom alatu. Dodatna oprema koja djeluje brže od svoje nazivne brzine može se slomiti i razletjeti.**

- Vanjski promjer i debljina vaše dodatne opreme moraju biti unutar procjene kapaciteta**

vašeg električnog alata. Dodatna oprema neispravne velične ne može se adekvatno zaštititi ili kontrolirati.

- Nosač dodatne opreme s navojem mora odgovarati navoju vretena brusilice. Za dodatnu opremu koja se montira prirubnicama otvor vretena dodatne opreme mora odgovarati promjeru prirubnice. Dodatna oprema koja ne odgovara montažnom hardveru električnog alata izgubit će vibracije, pretjerano vibrirati i može prouzrokovati gubitak kontrole.**

- Nemojte rabiti oštećenu dodatnu opremu. Prije svake uporabe pregledajte ima li na dodatnoj opremi, kao što su brusni kotači, strugotina i pukotina, na brusnim diskovima pukotina, poderotina ili prekomjerne istrošenosti, a na žičanoj četki labavih ili napuknutih žica. Ako električni alat ili dodatna oprema padnu na pod, provjerite ima li oštećenja ili ugradite neoštećenu opremu. Nakon pregleda i ugradnje dod. opreme odmaknite sebe i osobe u blizini od površine rotirajuće opreme i pokrenite električni alat na jednu minutu pri maksimalnoj brzini bez opterećenja. Oštećena dod. oprema obično se raspadne tijekom ovog ispitnog vremena.**

- Nosite osobnu zaštitnu opremu. Ovisno o primjeni rabite štitnik za lice i zaštitne naočale. Prema potrebi nosite masku za prašinu, štitnike za sluh, rukavice i radnu pregaču koja može zaustaviti male abrazivne krhotine ili komadiće predmeta. Zaštita za oči mora biti u mogućnosti zaustaviti leteće krhotine koje nastaju raznim djelovanjima. Maska za prašinu ili respirator moraju biti u mogućnosti filtrirati čestice koje nastaju vašim djelovanjem. Dugotrajno izlaganje buci visokog intenziteta može dovesti do gubitka sluha.**

- Neka osobe u blizini budu na sigurnoj udaljenosti od radnoga područja. Sve osobe koje ulaze u radno područje moraju nositi osobnu zaštitnu opremu. Krhotine predmeta koji se obrađuju ili slomljene dod. opreme mogu se razletjeti i uzrokovati ozljede izvan neposrednog područja rada.**

- Električni alat držite samo s pomoću izoliranih površina za hvatanje, kad izvodite radnju u kojoj dod. oprema za rezanje može doći u kontakt sa skrivenim ožičenjem ili s vlastitim kabelom. Oprema za rezanje koji dolazi u kontakt sa žicom pod naponom može dovesti do napona izloženih metalnih dijelova električnog alata te izazvati strujni udar.**

- Postavite kabel dalje od dodatne opreme koja se vrti. Ako izgubite kontrolu nad električnim alatom,**

kabel se može prerezati ili zaglaviti, a vaša šaka ili ruka mogu biti uvučene u opremu koja se vrti.

- Nikada nemojte odlagati električni alat sve dok se dodatna oprema u potpunosti ne zaustavi. Oprema koja se okreće može zagrabiti površinu i staviti električni alat van vaše kontrole.**

- Nemojte pokretati električni alat dok ga nosite sa strane. Slučajan kontakt s rotirajućim dodatkom mogao bi dovesti do toga da se dodatak zakađ za vašu odjeću i tako povuče prema vašem tijelu.**

- Redovito čistite otvore za zrak na električnom alatu. Ventilator motora uvlači prašinu unutar kućišta, a prekomjerno nakupljanje metala u prahu može prouzrokovati električne opasnosti.**

- Nemojte rabiti električni alat u blizini zapaljivih materijala. Iskre mogu zapaliti te materijale.**

- Nemojte rabiti opremu koja zahtijeva rashladne tekućine. Uporaba vode ili drugih rashladnih tekućina može dovesti do električnih udara i šokova.**

Povratni trzaj i odgovarajuća upozorenja

Povratni trzaj iznenadna je reakcija na priklješteni ili zaglavljivi rotirajući kotač, brusni disk, četku ili bilo koju drugu dodatnu opremu. Uklještenje ili zaglavljivanje uzrokuje brzo zaustavljanje rotirajuće opreme, što zauzvrat uzrokuje da se nekontrolirani električni alat prisiljava na smjer suprotan od rotacije opreme na mjestu vezivanja.

Na primjer, ako je brusni kotač zaglavljen ili priklješten od strane predmeta koji se obrađuje, rub kotača koji ulazi u mjesto prignječena može se zabiti u površinu materijala uzrokujući iskakanje ili izbijanje kotača. Kotač može odskočiti prema ili dalje od rukovatelja, ovisno o smjeru kretanja kotača na mjestu prignječena. Brusni kotači također se mogu slomiti pod takvim uvjetima.

Povratni trzaj posljedica je pogrešne uporabe električnog alata i/ili neispravnih radnih postupaka ili uvjeta, a moguće ga je izbjeći poduzimanjem odgovarajućih mjera opreza navedenih u nastavku.

- Čvrsto držite električni alat i postavite svoje tijelo i ruku tako da se možete oduprijeti silama povratnog trzaja. Uvijek rabite pomoćnu ruku, ako postoji, za maksimalnu kontrolu nad povratnim trzajem ili reakcijom okretnog momenta tijekom pokretanja. Rukovatelj može kontrolirati reakcije okretnog momenta ili sile povratnog trzaja, ako se poduzmu odgovarajuće mjere opreza.**

- b] **Nikada nemojte stavljati ruku blizu rotirajuće dod. opreme.** *Dodatna oprema može izvršiti povratni trzaj preko vaše ruke.*
- c] **Nemojte postavljati svoje tijelo u područje u kojem će se električni alat pomicati ako dođe do povratnog trzaja.** *Povratni trzaj pomaknut će alat u smjeru suprotnom kretanju kotača na mjestu zaglavljivanja.*
- d] **Budite posebno oprezni dok obrađujete kutove, oštre rubove itd. Izbjegavajte poskakivanje i zaglavljivanje dodatne opreme.** *Kutovi, oštri rubovi ili poskakivanje mogu lako dovesti do zaglavljivanja rotirajuće opreme i tako uzrokovati gubitak kontrole ili povratni trzaj.*
- e] **Nemojte pričvršćivati oštricu lanca pile za rezbarenje drva ili nazubljenu pilu.** *Takve oštrice stvaraju česte povratne trzaje i gubitak kontrole nad električnim alatom.*

Sigurnosna upozorenja specifična za radnje brušenja i pjeskarenja



Nemojte rabiti pretjerano veliki brusni papir. **Prilikom odabira brusnog papira pridržavajte se preporuka proizvođača.** *Već brusni papir koji se proteže izvan brusnog tanjura predstavlja opasnost od razderotine i može uzrokovati zaglavljivanje, kidanje diska ili povratni trzaj.*

Dodatne sigurnosne upute

Čestice koje nastaju tijekom rada s ovim strojem mogu sadržavati tvari koje mogu prouzrokovati rak, alergijske reakcije, respiratorne bolesti, urođene mane ili druge defekte pri razmnožavanju. Neke od tih tvari uključuju: olovo (u bojama koje sadržavaju olovo), mineralnu prašinu (od cigle, betona itd.), aditive koji se rabe za obradu drva (kromat, sredstva za zaštitu drva), neke vrste drva (kao što je prašina hrasta ili bukve), metale, azbest.

Rizik ovisi o tome koliko dugo su korisnik ili osobe u blizini izložene tvarima.

Ova prašina ne smije ući u vaše tijelo. Učinite sljedeće kako biste smanjili izloženost ovim tvarima:

- Osigurajte dobru ventilaciju radnoga mjesta.
- Nosite odgovarajuću zaštitnu opremu poput respiratora koji mogu mikroskopski filtrirati male čestice.
-  Za zaštitu svoga zdravlja nosite odgovarajuću zaštitnu masku.
-  Uvijek nosite zaštitne naočale za zaštitu od opasnosti od brušenja.

- Priključite električni alat na odgovarajući sustav za odvođenje.
- Metenje ili puhanje podiže prašinu.

- Usisavajte ili operite zaštitnu odjeću. Nemojte puhati, udarati ili četkati.

Prikupite nastale čestice na izvoru i izbjegavajte naslage u okolnom području.

Pridržavajte se odgovarajućih smjernica za vaš materijal, osoblje, primjenu i mjesto primjene (npr. propisi o zdravlju i sigurnosti na radu, odlaganje).

Ako se tijekom brušenja stvara potencijalno eksplozivna ili samozapaljiva prašina, uvijek je potrebno pridržavati se uputa za strojnu obradu koje je izdao proizvođač materijala.

Pažnja: Opasnost od požara! Izbjegavajte pregrijavanje brusnih materijala i brusilice. Prije pauze uvijek ispraznite posudu za prašinu. Metalne strugotine u filtracijskoj vrećici ili filtru sustava za odvođenje mogu se samozapaliti u nepovoljnim uvjetima kao što su iskre pri brušenju metala. Posebna opasnost postoji ako je metalna strugotina pomiješana s bojom, ostacima poliuretana ili drugim kemijskim materijalima te ako je brusni materijal vruć nakon dugotrajnog rada.

Ne smiju se rabiti oštećeni, ekscentrični ili vibrirajući alati.

Uz električni alat uvijek rabite antistatičko usisno crijevo. Lagani strujni udar može nakratko uzrokovati paniku i omesti vas, a to može imati za posljedicu nesreću.

Kad sigurnosna spojka reagira, odmah isključite stroj!

Nemojte preoptereti motor tijekom dugog razdoblja. Buka motora treba biti uobičajena (a ne valovita). Nestabilan radni učinak motora može se raspoznati po zvuku.

Napravite stanku kad se stroj jako zagrije i pustite da se ponovno ohladi. U tu svrhu pustite motor da radi u praznom hodu pri maksimalnoj brzini neko vrijeme.

Nemojte savijati fleksibilnu pogonsku osovinu!

Počnite raditi pri najnižoj brzini kako biste dobili osjećaj za stroj.

Nemojte stavljati motor koji radi na tlo! Prljavština se može uvući i prouzrokovati štetu.

Uvijek rabite originalne ROKAMAT abrazive. Strani abrazivi nisu pogodni za brzinu brusilice i mogu se slomiti.

Izvcite utikač iz utičnice prije svakog podešavanja, preinake ili servisiranja stroja.

Osigurajte dovoljan razmak kabela. Rabite samo produžne kabele koji su dozvoljeni za vanjsku uporabu.

Držite torbu za nošenje izvan dohvata djece. Djeca se mogu ugušiti ili zadaviti ako se igraju s torbom.

Razine emisija

NAPOMENA! Vrijednosti za A-vrednovanu razinu zvučnog tlaka i za ukupne vrijednosti vibracije moguće je pronaći u tablici „Tehničke specifikacije“ na stranici 9.

Razina emisije vibracija koja je navedena u ovom informativnom listu izmjerena je u skladu sa standardiziranim testom i može se rabiti za usporedbu jednog alata s drugim. Može se rabiti za preliminarnu procjenu izloženosti.

OPREZ! Navedena mjerenja odnose se na *nove* električne alate. Svakodnevna uporaba uzrokuje promjenu vrijednosti buke i vibracija.

Iskazana razina emisije vibracija predstavlja glavne primjene alata. Međutim, ako se alat rabi za različite primjene, s različitim dodatnom opremom ili se loše održava, vibracijska emisija može se razlikovati. To može značajno povećati razinu izloženosti tijekom ukupnog radnog razdoblja. Međutim, ako se alat rabi za različite primjene, s različitim dodatnom opremom ili se loše održava, vibracijska emisija može se razlikovati. To može značajno umanjiti razinu izloženosti tijekom ukupnog radnog razdoblja.



OPREZ! Buka koja nastaje tijekom rada može oštetiti vaš sluh.

Nosite zaštitu za uši!

Okolni uvjeti

Rad

Raspon temperature: + 5 °C do + 50 °C

Vlažnost: ≤ 85 %, bez kondenzacije

Klima: suho

Prijevoz i skladištenje

Raspon temperature: - 5 °C do +55 °C

Vlažnost: 0 % do 70 %

Klima: suho, natkriveno, zaštićeno od rose

3. Namjena

Ručna brusilica **Chameleon** pogodna je za:

- brušenje ploča od polistirena, ploča od mineralne vune i ostalih sustava potpune izolacijske zaštite
- brušenje žbuke, punila, drva, cigle, estriha, ostataka tepiha i ljepila, stakloplastike, plina i ostalih materijala
- skidanje tapeta sa zidova
- zaglađivanje mlaznog betona i ostalih površina niskog trenja

- zaglađivanje potpremažne žbuke, gipsane žbuke i izolacijske žbuke
- uklanjanje stare žbuke
- struganje sgraffita
- čišćenje oplatnih jedinica i izloženog betona
- čišćenje zgrada i fasada
- poliranje npr. „mramorni efekt“
- poliranje drvene građe i fugiranih predgotovljenih betonskih dijelova

Tijekom brušenja uređaj smije raditi samo u kombinaciji s odgovarajućim sustavom za usisavanje prašine. *Chameleon* je namijenjen za uporabu samo s originalnim ROKAMAT strojevima i dodatnom opremom. Ovi se strojevi moraju pravilno rabiti u skladu s uputama. Samo dovoljno kvalificirano i obučeno osoblje smije raditi s brusilicom.

Namjena obuhvaća poštivanje uputa za uporabu, a posebice sigurnosnih uputa i poštivanje općenito priznatih propisa o sprječavanju nezgoda.

4. Tehničke specifikacije

Brusilica i sredstvo za poliranje <i>Chameleon</i> Artikl br. 20000/20000-DK	
Nazivni napon	230 V izmjenična struja
Frekvencija	50 Hz
Snaga	1000 W
Brzina bez opterećenja	150-570 min ⁻¹
Maksimalni promjer alata	200 mm
Disk pokretača	Vijak za pričvršćivanje M6
Težina držača alata	2,2 kg
Ukupna težina	5,3 kg
Kompaktne dimenzije (D × V × Š)	800 × 180 × 430 mm
Duljina kabela	5,0 m
Sigurnosna klasa	II / 
A-vrednovana razina zvučnog tlaka (pogledajte pogl. 2 „Razine emisija“):	
Razina zvučnog tlaka LpA	91 dB(A)
Razina zvučne snage LWA	102 dB(A)
Nesigurnost KpA, KWA	3,0 dB
Ukupna vrijednost vibracije (pogledajte pogl. 2 „Razine emisija“):	

Vrijednost emisije ah	2,1 m/s ²
Nesigurnost K	1,5 m/s ²

5. Komponente uređaja

Navedene ilustracije moguće je pronaći na sl. [1], na stranici 2, uputa za uporabu.

- 1-1 Ručka (površina za hvatanje)
- 1-2 Ulazna utičnica
- 1-3 Klizna sklopka
- 1-4 Remen
- 1-5 Mrežni kabel
- 1-6 Motor (s površinom za hvatanje)
- 1-7 Fleksibilna pogonska osovina
- 1-8 Usisna napa

6. Puštanje u pogon

OPREZI!

Prije uključivanja električnog alata: Raspakirajte električni alat i dod. opremu te se uvjerite da nijedan dio ne nedostaje ili da nije oštećen.

UPOZORENJE!

Nedopušteni napon ili frekvencija! Opasnost od nesreća!

Mrežni napon i frekvencija izvora napajanja moraju odgovarati specifikacijama na natpisnoj pločici stroja. Alat spojite samo na uzemljeni izvor napajanja.

Spajanje sustava za usisavanje prašine [2]

Gurnite usisno crijevo na ulaznu utičnicu [1-2]. Provjerite ispravno pristajanje! Ako je potrebno, rabite odgovarajući adapter. Pogledajte također 7. poglavlje.

Postavljanje motora

Motor [1-6] nije dozvoljeno stavljati na pod tijekom rada, već ga je potrebno zakačiti za karabiner priloženog remena [1-4] (odnosno ramenog remena).

Uključivanje i isključivanje električnog alata [4]

Uključivanje: Gurnite kliznu sklopku [1-3] prema naprijed. Za neprekinutu aktivaciju sad nagnite prema dolje dok se ne uklopi.

Isključivanje: Pritisnite stražnji kraj klizne

sklopke [1-3] i otpustite.

7. Upute za uporabu

UPOZORENJE!



Opasnost od ozljeda i strujnog udara!

Prije obavljanja bilo kakvih radova na stroju uvijek izvucite mrežni utikač iz utičnice!

Pričvršćivanje i mijenjanje abraziva s pomoću čičak trake [5]

- Uklonite (istrošene) abrazive [5-1] s potpornih ploča [5-3].
- Stavite abrazive u središte potpornih ploča i pritisnite.
- Pustite u probni rad kako biste provjerili jesu li abrazivi pričvršćeni u sredini.

Pričvršćivanje, promjena ili uklanjanje potpornih ploča [5]

- Brusnom glavom zahvatite potporna ploče kako biste spriječili okretanje potpornih ploča.
- Otvorite vijak [5-2].
- Potporna ploče mogu se odvojiti/ukloniti.
- Pričvršćivanje obrnutim redoslijedom. Uvjerite se da su oba klina na disku pokretača [5-4] spojena s probušenim rupama na potpornoj ploči.

Pričvršćivanje i izmjena diskova alata bez čičak trake [6]

- Potporna ploče potrebno je ukloniti prije postavljanja diskova alata [6-2] (pogledajte gore).
- Centrirajte diskove alata izravno na disk pokretača. Uvjerite se da su oba klina na disku pokretača spojena s probušenim rupama na diskovima alata.
- Zatim okrenite stezne vijke u smjeru kazaljke na satu *zajedno s gumenim podložnim pločicama* [6-1] kako biste ih pritegnuli.
- Uklanjanje obrnutim redoslijedom.



OPREZI!

Tijekom ugradnje diskova alata provjerite jesu li **strelice na diskovima** (ako postoje) poravnate sa smjerom okretanja stroja. Nikada nemojte pričvršćivati bez diskova alata **bez** čičak trake **bez gumenih podložnih pločica!** Gumene podložne pločice potrebne su kako bi se spriječilo olabavljanje steznih vijaka tijekom rada.



SAVJET!

Kod uporabe nastavaka za zaglađivanje (br. 25200) umjesto potporna ploče potrebno je rabiti odgovarajuću osnovnu ploču (br. 25000)!

Podešavanje brzine [3]

Postavite preporučenu brzinu na kotačiću [3-1] (mali broj = mala brzina; veliki broj = velika brzina).

Usisavanje prašine



UPOZORENJE!

Opasnost po zdravlje od prašine!

Ondje gdje je potrebno, uvijek radite sa sustavom za odvođenje i nosite zaštitnu masku. Pridržavajte se nacionalnih propisa.

Sustav za usisavanje prašine koji se nudi na našoj mrežnoj stranici prilagođen je količini nastale prašine i trajno osigurava potrebnu snagu usisavanja.



SAVJET!

Uvijek rabite antistatičko usisno crijevo. Ovime se pomaže umanjiti elektrostatički naboj.

Usisna napa [7]

Za podešavanje zazora za usisnu napu otpustite krilne matice [7-1], pomaknite usisnu napu u željeni položaj (paralelno s radnom površinom), a zatim ponovno zategnite krilne matice.

Udaljenost poklopca za usisavanje prašine potrebno je prilagoditi visini diskova alata:

Diskovi za brušenje, JOEST Superpads, rešetke za brušenje, diskovi za struganje tvrdih metala: Namjestite usisnu napu tako da diskovi strše oko 1 mm.

Diskovi Widia i diskovi za izravnavanje (s oštricama gladilice): Namjestite usisnu napu tako da diskovi strše oko 1 – 1,5 mm.

Ovime se sprječava naginjanje stroja. Ako diskovi strše previše, vrhovi/oštrice ulaze preduboko u render i uzrokovati naprezanje na stroju.

Vodilice [8]

Prilikom rada s **pločama za struganje, perforirajućim diskovima, diskovima za grebanje i diskovima za zaglađivanje** rabite **vodilice** (br. 22210) [8-1] kao odstojnike umjesto usisne nape.

Za prilagođavanje razmaka za vodilice otpustite krilne matice i pomaknite vodilice u željeni položaj (paralelno s radnom površinom). Zatim laganim pritiskom na ručku istovremeno ponovno zategnite krilne matice.

Namjestite vodilice tako da diskovi strše oko 1 – 1,5 mm.

8. Rad s električnim alatom

1. Pričvrstite alat za brušenje.
2. Spojite sustav za usisavanje prašine.
3. Pričvrstite motor na (rameni) remen.
4. Umetnite mrežni utikač.
5. Postavite potrebnu brzinu.
6. Uključite sustav za usisavanje prašine.
7. Držite brusilicu objema rukama za površine za hvatanje.
8. Uključite uređaj.
9. Lagano pritisnite brusilicu od radnu površinu (pritisak bi trebao biti dovoljan da se glava za brušenje nalazi u ravni s radnom površinom).
10. Zamahujte brusilicom s dugim vratom u preklapajućim pokretima kako biste zagladili površinu do željene finoće.

Nakon završetka rada

Nakon što završite s radom brušenja, odložite električni alat.

OPREZI!

Nemojte odlagati električni alat s brusnom glavom okrenutom prema dolje – uvijek ga položite na pod tako da bude na boku!

9. Održavanje i briga



UPOZORENJE!

Opasnost od ozljeda i strujnog udara!

Prije izvođenja radova održavanja na stroju uvijek isključite utikač iz utičnice!

- Popravke smije obavljati samo ovlašteni servisni centar.
- Popravke električnih alata smiju obavljati SAMO kvalificirani električari!

Redovno provjeravajte utikač i kabel, a ako se oštete neka ih zamijeni ovlašteno servisno centar kako biste izbjegli opasnost.

Tijekom jamstvenog razdoblja nemojte otpuštati vijke na kućištu. Nepoštivanje uputa dovodi do toga da jamstvene obveze proizvođača postaju ništavne.

Redovno uklanjajte prašinu iz motora

Moguće je da dođe do taloženja čestica unutar električnog alata tijekom rada. Time se otežava hlađenje električnog alata. Nakupljanje vodljivosti može narušiti zaštitnu izolaciju električnoga alata i prouzrokovati električne opasnosti.

Električni alat potrebno je redovito, često i temeljito čistiti kroz sve prednje i stražnje otvore za zrak s pomoću usisavača ili upuhivanjem suhog zraka. Prije ove radnje odvojite električni alat od izvora napajanja i stavite zaštitne naočale i masku za prašinu.

Zamjena fleksibilne pogonske osovine [9]

Rastavljanje: Na strani motora alatom (npr. odvijačem) pritisnite tipku [9-5] u rupi [9-6] i izvucite zaštitno crijevo [9-4]. Sad je jezgru osovine [9-3] moguće zamijeniti.

Za zamjenu zaštitnog crijeva [9-4] također ga je potrebno olabaviti sa strane držača alata. Kako biste to učinili, okrenite zaštitno crijevo [9-4] sve dok tipka [9-2] ne postane vidljiva u rupi [9-1]. Utisnite ga s pomoću alata (npr. odvijača) i izvucite zaštitno crijevo [9-4].

Postavljanje: Obrnutim redoslijedom. Pazite da je jezgra osovine [9-3] svakako uvučena u kvadrat.

	OPREZ!
Dvije rupe za tipku na pogonskoj osovini služe za podešavanje duljine između jezgre osovine i zaštitnog crijeva. Jezgra osovine trebala bi biti slobodno pokretljiva po duljini i ne smije se stisnuti!	

	SAVJET!
Provjerite sve potrošne dijelove jednom mjesečno.	

10. Rezervni dijelovi i dodatna

Ostalu dodatnu opremu, posebice alate za umetanje, moguće je pronaći u katalozima proizvođača. Shematski prikazi stroja i popisi rezervnih dijelova nalaze se na našoj početnoj stranici: www.rokamat.com.

Rabite samo originalne ROKAMAT rezervne dijelove i radni alat!

11. Zaštita okoliša

Prašina nastala od brušenja može sadržavati štetne tvari. Odložite na odgovarajući način.

Pridržavajte se nacionalnih propisa o zbrinjavanju na način prihvatljiv za okoliš i o recikliranju strojeva, ambalaže i dodatne opreme koji se više ne rabe.



Za Veliku Britaniju i zemlje EU: Električni alat nikada nemojte bacati u kućni otpad! U skladu s direktivom OEEO koja se odnosi na električni i elektronički otpad i provedbu nacionalnog zakona, rabljene električne alate potrebno je odvojeno prikupljati i odlagati na ekološki prihvatljiv način u centrima za reciklažu.

Prije odlaganja odvojite motor od ostatka stroja. Rabljeni alat učinite neupotrebljivim tako da uklonite mrežni kabel.

	SAVJET!
Pitajte svog prodavača o mogućnostima odlaganja!	

12. Izjava o sukladnosti

Izričito se izjavljuje da brusilica i sredstvo za poliranje, koji su navedeni na prvoj stranici pod 1) i pod serijskim brojem koji je nadalje naznačen, udovoljavaju svim relevantnim odredbama direktiva ili propisa navedenih pod 2) i da su primijenjeni usklađeni standardi navedeni pod 3). Tehnička dokumentacija dostupna je kod ovlaštenog agenta za dokumentaciju koji je navedeno pod 4).

13. Rješavanje problema

Problem	Mogući uzroci	Rješenje
Motor radi, ali se potporna ploča ne okreće.	Slomljena jezgra osovine.	Izmijenite jezgru osovine.
Elektronički signalni zaslon [3-1] svijetli, a brzina opterećenja smanjuje se.	Previše je opterećenja na stroju.	Pustite stroj da radi u praznom hodu sve dok se indikator signala elektronike ne isključi.
Stroj se ne pokreće. Elektronički zaslon signala [3-1] treperi.	Aktivna je zaštita od ponovnog pokretanja. Ako se mrežni utikač umetne dok je stroj uključen, ili ako se napajanje vrati nakon prekida, stroj se ne pokreće.	Isključite i ponovno uključite stroj.
Snaga motora varira.	Istrošene ugljene četkice.	Zamijenite ugljene četkice.
Chameleon ne radi.	Prekid kabela.	Zamijenite mrežni utikač.
	Prekid u opskrbi električnom energijom.	Isključite i ponovno uključite električni alat.
Chameleon ne radi nesmetano po površini.	Netočno postavljena brzina.	Podesite brzinu.
	Diskovi alata nisu ispravno montirani.	Provjerite jesu li diskovi alata pravilno ugrađeni.
Iz obradaka je uklonjeno previše materijala.	Usisna napa / Vodilice postavljene na pogrešnu dubinu.	Podesite dubinu.
	Prevelika brzina.	Smanjite brzinu.
	Pregruba granulacija na abrazivima.	Odaberite finiju granulaciju.
Kvaliteta površine nije savršena.	Neispravni ili istrošeni diskovi alata.	Odaberite ispravne diskove alata i provjerite jesu li u dobrom stanju.
Perforacija oštećuje površinu zida.	Vodilice postavljene na pogrešnu dubinu.	Podesite dubinu.
	Prevelika brzina.	Smanjite brzinu.
Tapeta se ne skida sa zida.	Tapeta nije bila u potpunosti natopljena.	Povećajte vrijeme namakanja i, ako je potrebno, nanesite više vode.
	Ploče za struganje postavljene su na pogrešan način.	Provjerite smjer okretanja.
	Vodilice postavljene na pogrešnu dubinu.	Podesite dubinu.
Ekstrakcijska snaga nedovoljna.	Filtarski element na sustavu za usisavanje prašine je blokiran/začepljen.	Redovno čistite filtarski element.
	Vrećica za odlaganje nije ispravno umetnuta.	Ispravna ugradnja vrećice za odlaganje.
	Snaga usisavanja na sustavu za usisavanje prašine je premala.	Podesite snagu usisavanja na višu postavku.
	Prevelika brzina.	Smanjite brzinu.
	Usisno crijevo blokirano ili savijeno.	Uklonite blokadu i ispravite crijevo.
	Vrećica za odlaganje je puna.	Bacite vrećicu.
Oštećen klizni prsten.	Zamijenite klizni prsten.	

Ako se pojave problemi koji nisu navedeni, obratite se vašoj ROKAMAT servisnoj radionici ili lokalnom stručnjaku.